

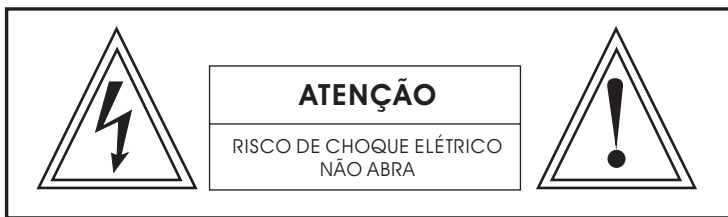

[www.napoliaudio.com](http://www.napoliaudio.com)

**Inclui Receptor de TV Digital ISDB-T**

## Informações importantes para a segurança



**ATENÇÃO:** PARA REDUZIR RISCO DE INCÊNDIO OU DE CHOQUE ELÉTRICO, NÃO ABRA O GABINETE DESTA APARELHO. NÃO EXISTEM AJUSTES PARA O USUÁRIO NO INTERIOR DO APARELHO. TODOS OS SERVIÇOS E MANUTENÇÃO DEVEM SER ENCAMINHADOS PARA PROFISSIONAIS QUALIFICADOS.



- O símbolo representado por um raio com uma seta na ponta dentro de um triângulo equilátero serve para alertar o usuário sobre a presença de componentes com alta voltagem no interior deste produto, que pode ser de magnitude suficiente para constituir risco de choque elétrico para pessoas.



- O ponto de exclamação dentro de um triângulo equilátero serve para alertar o usuário sobre a existência de instruções importantes de operação e manutenção (reparos) na documentação que acompanha o aparelho.



**ATENÇÃO:** Radiação laser quando aberto. Não olhe diretamente para a lente.

### • CUIDADO:

Este DVD player é um produto a laser Classe I. Isto quer dizer que este DVD player utiliza uma lente que emite raios visíveis/invisíveis que podem expor o usuário a radiação perigosa se tiver contato direto. Certifique-se de utilizar o DVD player de forma correta, conforme instruções.

## Informações importantes para a segurança

- **Fonte de energia:**

Este aparelho deve ser ligado somente a uma fonte de energia do tipo descrito no manual de instruções ou na etiqueta fixada no aparelho.

- **Proteja o mecanismo de disco**

Evite inserir objetos estranhos no compartimento de disco deste player. O não-cumprimento desta recomendação pode causar mau funcionamento, pois esta unidade possui mecanismos de precisão.

- **Evite a umidade**

Para reduzir o risco de choque elétrico ou de incêndio, não exponha este equipamento à chuva ou à umidade.

- **Use somente acessórios recomendados**

Para reduzir o risco de choque elétrico ou incêndio, e interferências, use somente acessórios recomendados.

- **Proteção Copyright**

Este produto incorpora a tecnologia de proteção Copyright, que é protegido por métodos de certas patentes americanas e outros direitos de propriedade intelectual pertencente à Macrovision Corporation e outros detentores de direitos. O uso desta tecnologia de proteção Copyright deve ser autorizado pela Macrovision Corporation. Este deve ser destinado ao uso doméstico e outros usuários de visualização limitada, a menos que seja autorizada pela Macrovision Corporation. A engenharia reversa ou a desmontagem é proibida.

- **Informações sobre o código de região**

Tanto o DVD player como os discos possuem codificação por região. Estes códigos de regiões devem se combinar para que o disco seja reproduzido neste aparelho.

# Conteúdo

<b>Informações importantes para a segurança</b> .....	<b>1</b>
<b>Conteúdo</b> .....	<b>3</b>
<b>Notas sobre discos</b> .....	<b>4</b>
<b>Instalação</b> .....	<b>5</b>
<b>Diagrama de fiação</b> .....	<b>9</b>
<b>Controles e indicadores</b> .....	<b>11</b>
Vista frontal.....	11
Utilizando o controle remoto .....	13
<b>Ajustando o monitor de LCD TFT</b> .....	<b>16</b>
<b>Câmera de estacionamento</b> .....	<b>17</b>
<b>Ajustando a qualidade do áudio</b> .....	<b>17</b>
<b>Configurando o tempo</b> .....	<b>17</b>
<b>Utilizando o rádio</b> .....	<b>19</b>
<b>Reproduzindo discos</b> .....	<b>21</b>
<b>Função On-Screen Display</b> .....	<b>24</b>
<b>Funções especiais de DVD/VCD</b> .....	<b>25</b>
<b>Menu de configuração de DVD</b> .....	<b>26</b>
<b>Utilizando a função AUX</b> .....	<b>31</b>
<b>Operação de ISDBT</b> .....	<b>32</b>
<b>Operação Bluetooth</b> .....	<b>35</b>
<b>Operação de USB</b> .....	<b>38</b>
<b>Operações de cartão SD/MMC</b> .....	<b>39</b>
<b>MP3/WMA/JPEG/MPEG4</b> .....	<b>40</b>
<b>Especificações</b> .....	<b>41</b>
<b>Resolução de problemas</b> .....	<b>42</b>

# Notas sobre discos

## Formatos de discos

### Formatos suportados

Os seguintes discos de 12cm são suportados por este player:

- DVD (discos de face simples e de dupla face)
- Vídeo-CD
- CD de áudio
- MP3
- MPEG4



### Discos que não podem ser reproduzidos

- DVD-RAM
- CDV
- CDG

### Cuidados com os discos

- Não dobre os discos
- Sujeira, pó, riscos e discos distorcidos causam mau funcionamento
- Não fixe adesivos e não risque os discos
- O disco deve ser mantido sempre em seu estojo quando não estiver em uso para evitar danos
- Mantenha os discos sempre limpos e secos antes de utilizá-los.

### Manuseando os discos



face estampada para cima



não dobre



não toque na parte de baixo do disco



limpe o disco com movimentos do centro para as bordas

### Limpando os discos

Use um pano macio e limpo para limpar a superfície do disco. Se o disco estiver muito sujo, use um pano macio levemente umedecido com álcool isopropílico. Nunca use solventes como benzina, thinner ou limpadores de discos de vinil, pois a superfície do disco pode ser danificada.

### Preparando discos novos com bordas ásperas

Aspereza

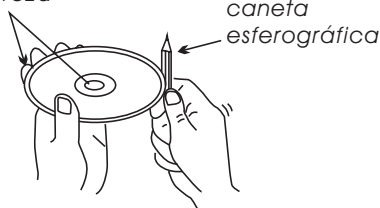

Discos novos podem apresentar bordas ásperas. O DVD player pode apresentar problemas para reproduzir corretamente ou a imagem / som podem falhar durante a reprodução de discos nestas condições.

**Nota:** Use uma caneta esferográfica, etc para remover as asperezas das bordas do disco.

# Instalação

## NOTAS:

- Antes de instalar a unidade, ligue os fios temporariamente e confira se está tudo conectado corretamente e que o sistema funciona corretamente.
- Use somente componentes originais fornecidos com a unidade para garantir a instalação correta. O uso de componentes não-autorizados pode causar mau funcionamento.
- Consulte o revendedor mais próximo para tirar dúvidas se a instalação exigir perfurações ou outras modificações no veículo.
- Instale a unidade em local que não atrapalhe o motorista e que não coloque o passageiro em risco se houver uma parada brusca, em caso de emergência.
- Encontre um local em que a unidade não interfira na atenção do motorista enquanto dirige.
- Se o ângulo de instalação exceder  $30^\circ$  na horizontal, a unidade pode não apresentar o seu melhor desempenho.

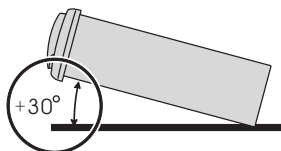

- Evite instalar a unidade em local sujeito a altas temperaturas, como em exposição direta aos raios solares, ou na saída de ar quente de um aquecedor ou onde ela esteja sujeita a poeira, sujeira ou vibração excessiva.

## Montagem frontal / traseira DIN

Esta unidade pode ser montada pela frente (montagem convencional DIN frontal) ou por trás (montagem traseira DIN, utilizando furos para parafusos alinhados com as laterais do chassi da unidade). Para maiores detalhes, consulte a seguinte ilustração, que apresenta o método de instalação.

# Instalação

## Instalação da unidade

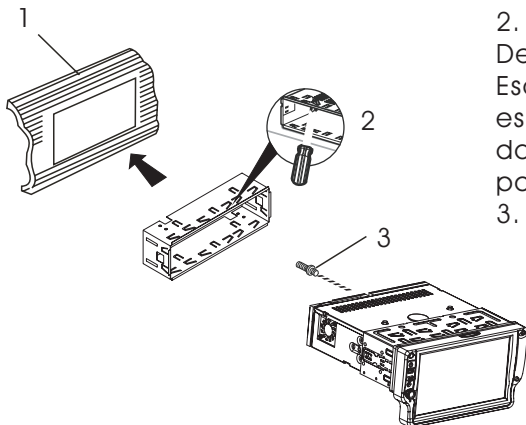

1. Painel
  2. Travas
- Depois de inserir a gaveta no painel. Escolha as travas apropriadas à espessura do painel do veículo e dobre-as para fixar a gaveta no painel.
3. Parafuso

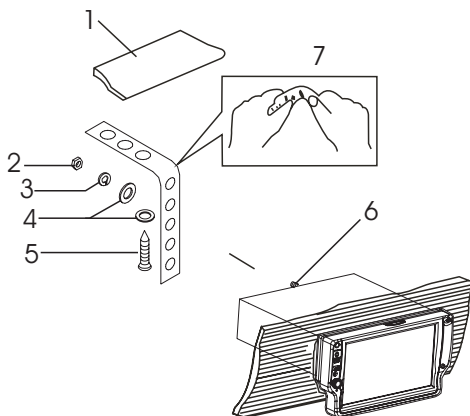

1. Painel
  2. Porca
  3. Arruela de pressão
  4. Arruela lisa
  5. Parafuso
  6. Parafuso sextavado
  7. Suporte
- Use o suporte para firmar a parte traseira da unidade. O suporte pode ser dobrado com as mãos para obter o ângulo desejado.

# Instalação

## Removendo a unidade

1. Certifique-se de que a chave de ignição está desligada e então, desconecte o cabo do terminal negativo (-) da bateria.
2. Remova o suporte metálico na parte traseira da unidade (se existir).
3. Pressione o botão REL para liberar o painel frontal e remova-o.
4. Remova a proteção plástica de ambos os lados.
5. Insira as chaves fornecidas nas aberturas das laterais esquerda e direita da unidade. Então, puxe a unidade para retirá-la do painel.

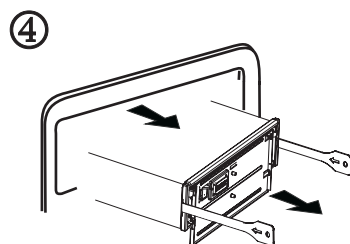
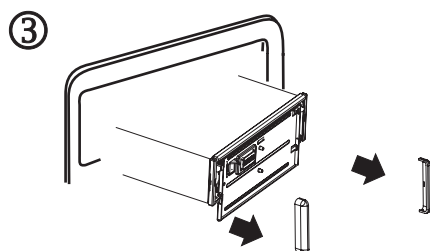
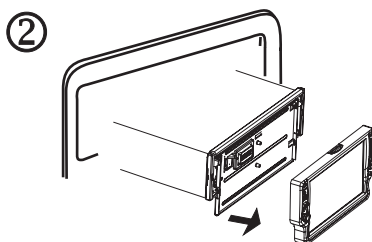
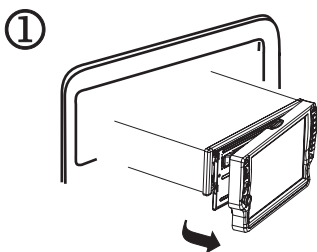

## PAINEL DE CONTROLE REMOVÍVEL

### Removendo o painel de controle

1. Desligue o aparelho.
2. Pressione o botão REL (release = remover) no painel.
3. Remova o painel frontal.

BOTÃO RELEASE (REMOVER)

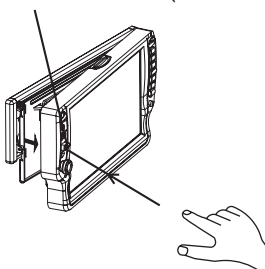

# Instalação

## Armazenando o painel de controle

Retire o painel de controle e o mantenha dentro da caixa.

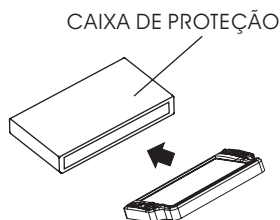

## Colocando o painel de controle

1. Primeiro coloque o painel do lado correto, com o ponto "a" na unidade principal tocando o ponto "b" no painel frontal.
2. Então pressione o lado esquerdo do painel de controle na unidade principal até escutar um "click".

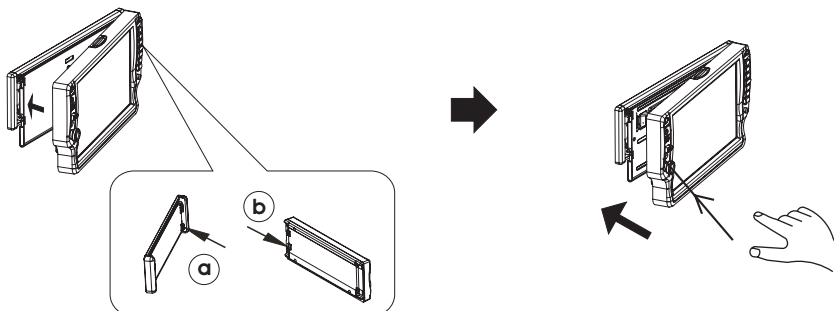

## AJUSTE DO ÂNGULO DE VISÃO

Pressione a tecla "↕" repetidamente no painel frontal para ajustar o ângulo do painel de controle.

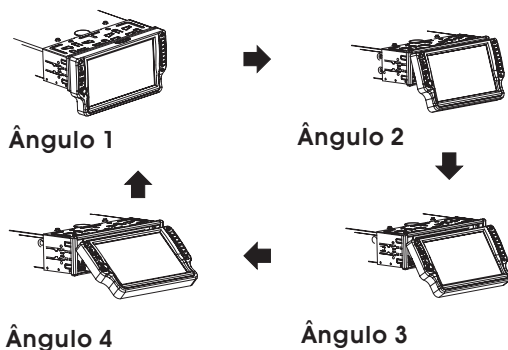

# Diagrama de fiação

## Conexões de áudio/vídeo

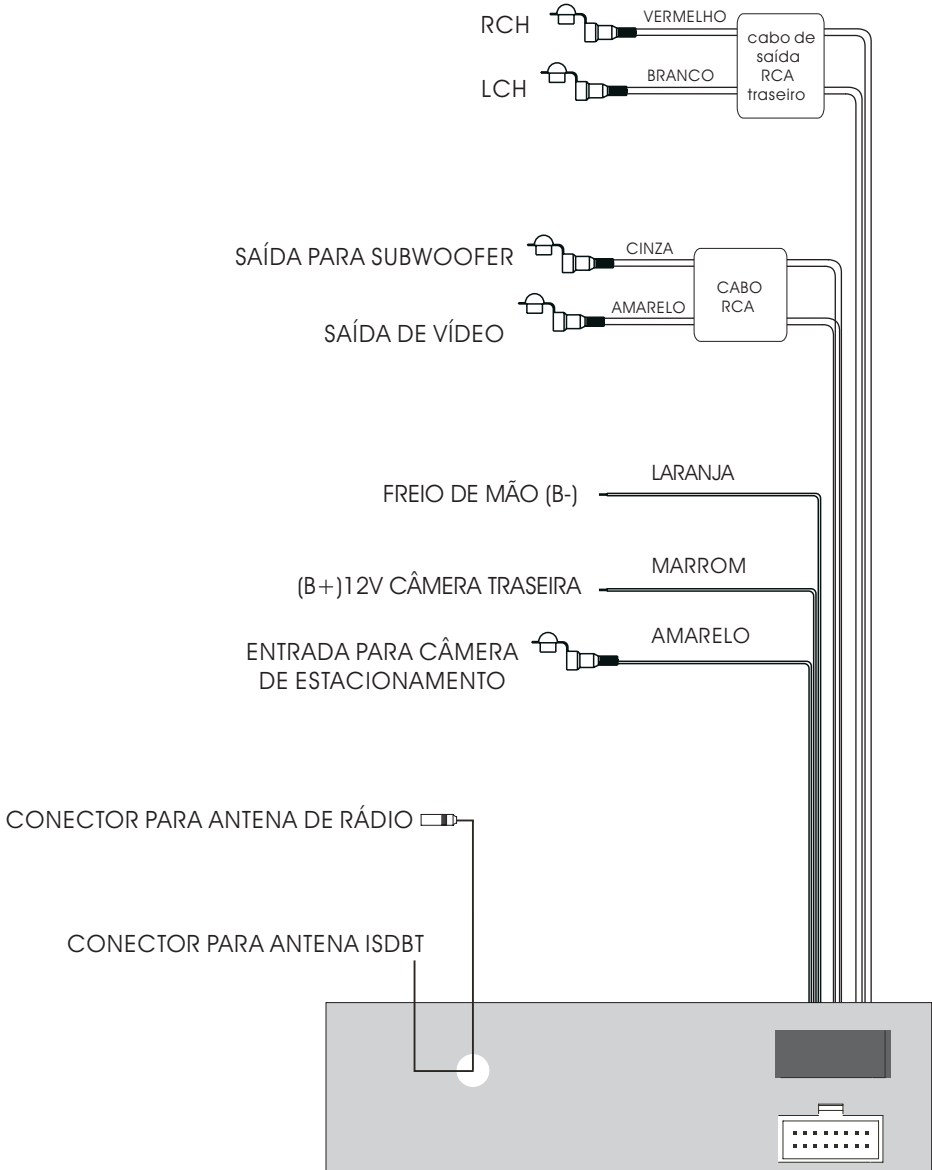

# Diagrama de fiação

## Conexões de alimentação / alto-falantes

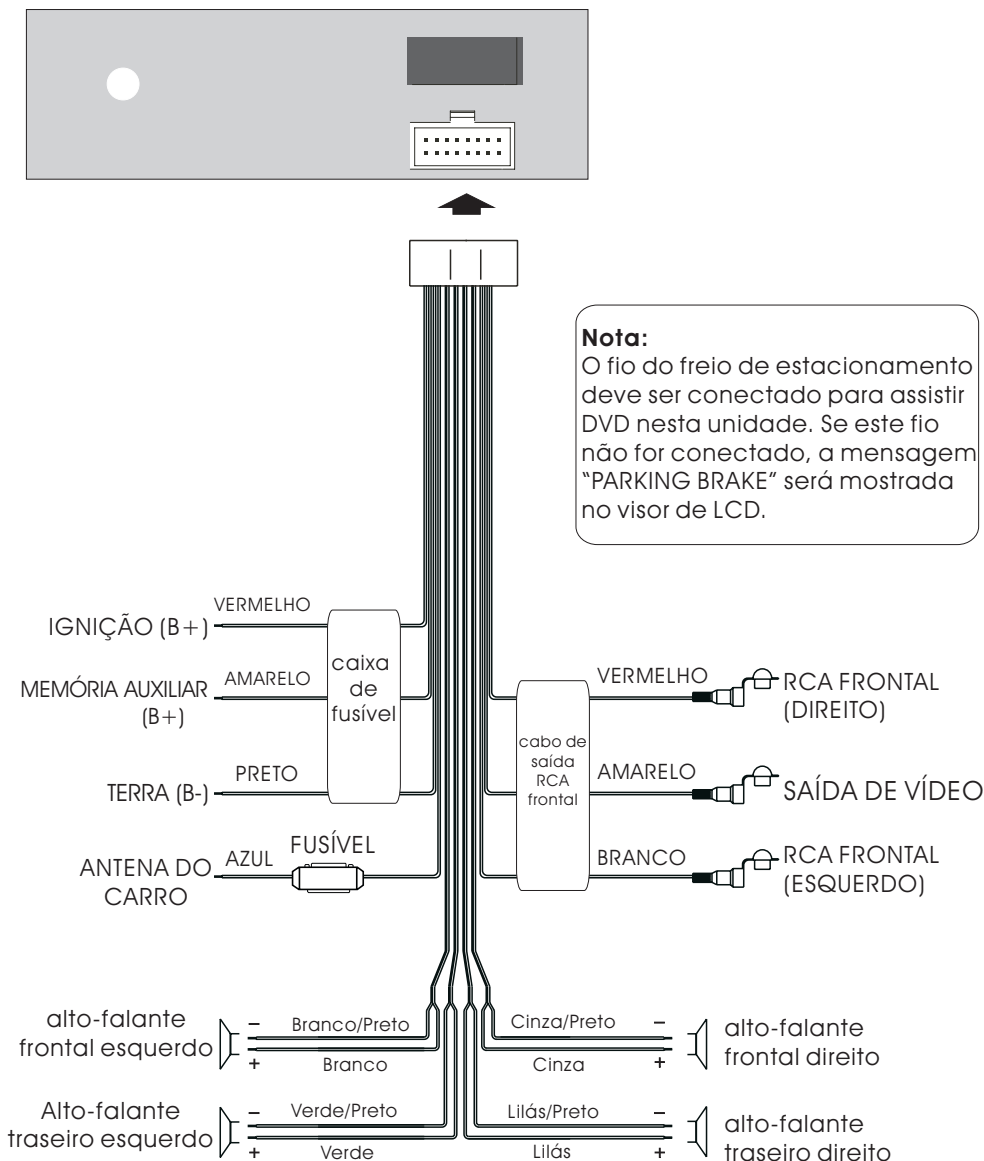

# Controles e indicadores

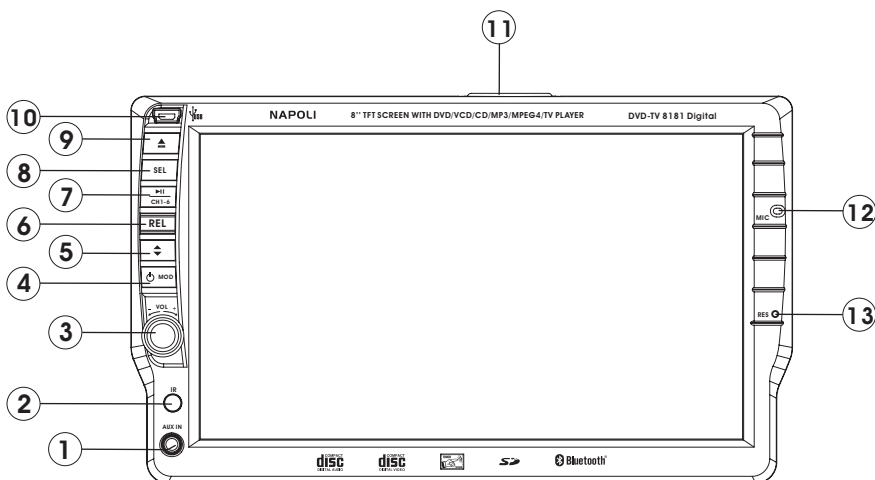

Os botões localizados na unidade, no controle remoto e na tela sensível ao toque que executam as mesmas funções são associados ao mesmo nome para referência nos diagramas e no texto.

## Vista frontal



- 1 Conector de entrada AUX**  
Para obter informações sobre a conexão de dispositivos na porta AUX e sua operação, consulte a página 31.
- 2 Sensor IR**
- 3 Botão VOL+ / VOL-**  
Gire este botão para ajustar o nível de volume.
- 4 Botão ⏻ (Liga/desliga) MOD**  
Pressione este botão para ligar o aparelho, pressione e mantenha pressionado (por aproximadamente 2 segundos) para desligar o aparelho. Durante o modo de reprodução, você pode pressionar para selecionar um modo de entrada pressionando repetidamente até que a opção correta seja localizada: TV > AUX IN > RADIO > DISC > BLUETOOTH MP3.
- 5 ANGLE (Posição da tela) ⬆**  
Pressione este botão repetidamente para movimentar a tela.

# Controles e indicadores

- 6 Botão REL**  
Pressione este botão para liberar o painel frontal para ser removido. Consulte a página 7.
- 7 Botão  /CH 1-6**  
**A) Em modo DISC**  
Pressione este botão durante a reprodução para interromper a reprodução temporariamente. Pressione novamente para retornar ao modo normal.  
**B) Em modo RADIO**  
Pressione este botão repetidamente para memorizar uma estação. Neste sistema, é possível memorizar até 30 estações. Cada banda comporta até seis estações. As estações das bandas FM1, FM2, FM3, AM1 (MW1) e AM2 (MW2). Siga as instruções abaixo:  
**- Memorizando uma estação**  
> Selecione uma banda  
> Pressione repetidamente o botão para selecionar o botão de acesso à memória.  
> Selecione a estação.  
> Mantenha o botão de acesso à memória pressionado até que a estação possa ser ouvida novamente, após uma breve interrupção.  
**- Acessando uma estação memorizada**  
Pressione o botão repetidamente para acessar uma estação memorizada anteriormente. O número é mostrado no visor.
- 8 Botão seletor**  
Para acessar as opções de configuração disponíveis para áudio e vídeo, pressione este botão repetidamente para selecionar um dos seguintes itens: Buzzer > Volume > Bass > Treble > Balance > Fader. Durante a reprodução de disco, pressione este botão repetidamente o botão SEL para selecionar: Color > Bright > Contrast > Tint.
- 9 Botão  (EJECT)**  
Pressione este botão para ejetar o disco ou para inserir o disco para iniciar a reprodução.
- 10 Porta USB**  
Para obter mais informações a respeito do uso de dispositivos USB, consulte a página 38.
- 11 Entrada para cartão SD/MMC**
- 12 MIC (Microfone)**  
Conector para microfone.
- 13 Botão RES (Reset)**  
Pressione este botão para retornar as configurações originais de fábrica.

# Controles e indicadores

## Utilizando o controle remoto

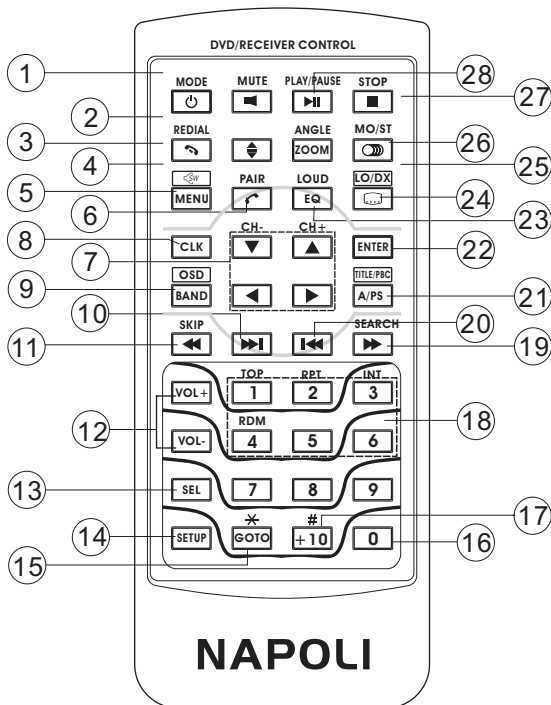



1. <b>MODE</b>	Pressione para ligar a unidade. Mantenha pressionado para desligar. Durante a reprodução, pressione-o para selecionar o modo de entrada: ISDBT > AUX IN > RADIO, etc.
2. <b>MUTE</b>	Pressione este botão para cancelar a saída de áudio.
3. <b>RDIAL</b>	Pressione este botão para usar a função Bluetooth. Consulte a página 35.
4. <b>◆</b>	Pressione este botão para abrir / fechar o monitor de LCD TFT.
5. <b>MENU Subwoofer</b>	Pressione-o para acessar o menu de disco DVD. Mantenha pressionado para ativar e desativar o subwoofer. Em modo ISDB, pressione este botão para acessara lista de canais ISDBT.
6. <b>PAIR</b>	Pressione este botão para utilizar a função Bluetooth. Consulte a página 35.
7. <b>▲▼▶◀</b>	Use estes botões para navegar através das opções dos menus disponíveis no sistema. Pressione os botões ▲ / ▼ para selecionar canais aumentando ou diminuindo a freqüência.
8. <b>CLK</b>	Pressione brevemente este botão para mostrar /ocultar o relógio.

# Controles e indicadores

<b>9. BAND (OSD)</b>	Em modo RADIO, pressione este botão repetidamente para selecionar uma das cinco bandas de rádio disponíveis. Em modo de reprodução de disco, pressione este botão para consultar informações sobre o disco em reprodução. Em modo ISDBT, pressione para mudar o tamanho da tela: CHEIO > ZOOM > NORMAL.
<b>10. ►►</b>	Pressione brevemente este botão para avançar para a próxima trilha. Em modo ISDBT, pressione este botão para selecionar o sistema de TV "NTSC".
<b>11. ◀◀</b>	Em modo DISC, pressione este botão para retornar rapidamente.
<b>12. VOL +/-</b>	Pressione para ajustar o nível do volume.
<b>13. SEL</b>	Pressione este botão repetidamente para acessar as diversas opções de configuração de vídeo e áudio disponíveis: Volume, Bass, Treble, Balance, Fader, Color, Wallpaper, Brightness, Contrast, Tint e Bluetooth.
<b>14. SETUP</b>	Pressione para acessar o menu SETUP.
<b>15. GOTO ✖</b>	Pressione este botão para iniciar a reprodução a partir do ponto que você determinar. Use os botões numéricos para informar as informações necessárias. No menu Bluetooth, pressione este botão para executar funções correspondentes ao botão ✖ de seu telefone móvel.
<b>16. 0-9</b>	Estes botões são usados para inserir valores numéricos em diferentes menus.
<b>17. +10/ #</b>	Botão para selecionar canais acima de 10, que deve ser usado junto com as teclas numéricas. No menu Bluetooth, ele corresponde ao botão # de seu telefone móvel.
<b>18. 1-6</b>	Botões de acesso às seis estações memorizadas.
<b>19. SEARCH ►►</b>	Em modo TV, pressione este botão para localizar canais de TV automaticamente. Em modo DISC, pressione-o para avançar rapidamente.
<b>20. ◀◀</b>	Pressione brevemente este botão para retornar para a trilha anterior. Em modo ISDBT, pressione este botão para selecionar o sistema de TV "PAL/M".
<b>21. A/PS TITLE/PBC</b>	Permite acessar o menu de títulos armazenado no disco DVD e permite alternar entre PBC ON e PBC OFF com discos VCD. (Busca e memoriza estações automaticamente em modo rádio).
<b>22. ENTER</b>	Confirma seleção de trilhas / capítulos.
<b>23. EQ/ LOUD</b>	Pressione brevemente este botão para acessar o equalizador. Mantenha pressionado para ativar ou desativar a função LOUDNESS.
<b>24. LO/DX</b>	Permite mudar o idioma de legenda durante a reprodução de discos DVD com mais de um idioma para legenda. Pressione este botão para alternar entre o modo de recepção local e distante durante o uso do rádio. Em modo ISDBT, pressione para mudar o idioma de legenda.

# Controles e indicadores

<b>25. ZOOM/ANGLE</b>	Permite mudar o ângulo de visão de determinadas cenas durante a reprodução de discos contendo múltiplos ângulos. Em modo ISDBT, pressione para consultar informações EPG. Você pode usar os botões direcionais para selecionar o item EPG desejado.
<b>26. MO/ST</b> (  )	Em modo rádio, pressione este botão para selecionar o modo STEREO ou MONO (Em modo disco, pressione para mudar a trilha de áudio quando o disco DVD possuir múltiplas trilhas de áudio. Em modo VCD/CD, pressione para mudar o modo de áudio.) Em modo ISDB, pressione para alternar entre o modo de mono e estéreo: MONO L > MONO R > STEREO.
<b>27. STOP</b>	Interrompe a reprodução.
<b>28. PLAY/PAUSE</b> (  )	Em modo de reprodução de disco, pressione para pausar a reprodução. Pressione novamente para retomar a reprodução a partir do ponto de parada.

## Preparando o controle remoto

### Inserindo as baterias

1. Primeiro, pressione o compartimento na direção indicada pela seta (veja 1) e então, retire o compartimento de bateria como indica a seta (veja 2).
2. Substitua a bateria por uma nova, mantendo a polaridade indicada com (+) voltada para cima, conforme ilustração (veja 3).
3. Insira o compartimento de bateria. Pressione o compartimento para sua posição original (veja 4).

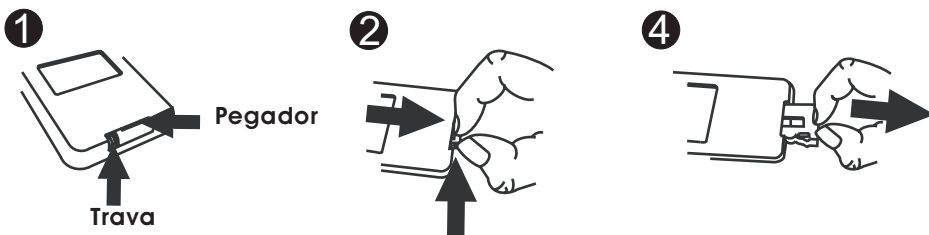

### Usando o controle remoto

Direcione o controle remoto para o sensor IR, localizado no painel frontal do player (receptor de sinal do controle remoto). Ângulo de operação: aproximadamente  $\pm 30$  graus em cada direção em relação ao painel frontal.

### NOTA:



A bateria de lítio do controle remoto é protegida com uma lâmina de plástico para o transporte. Antes de usar o controle remoto pela primeira vez, remova esta lâmina para poder utilizar o controle remoto.

# Ajustando o monitor de LCD TFT

## AJUSTANDO O MONITOR TFT

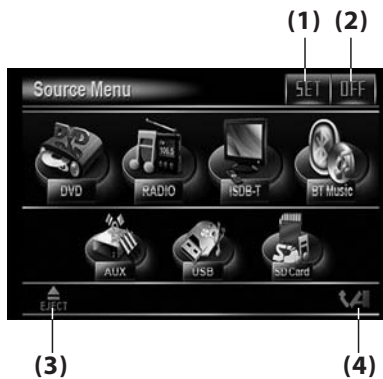
Em modo DVD, toque na opção  da tela para acessar o menu principal.



1. Botão SET  
toque na opção "SET" para acessar o modo SETUP .
2. Botão POWER ( OFF )  
Em vários modos de operação, toque no ícone "OFF" para desligar a unidade. O monitor será recolhido automaticamente.
3. Botão (  )  
Toque sobre esta opção para ejetar o disco ou você pode inserir o disco para iniciar a reprodução.
4. Botão (  )  
Toque sobre esta opção para mudar o ângulo de visão da tela da unidade.

Toque sobre o ícone " SET " no menu principal para acessar o menu de configuração. A seguinte tela será mostrada:

Voltar ao menu principal



## Ajustando o monitor TFT

Toque sobre a opção "SYSTEM" no menu de configurações e em seguida, toque sobre os botões ▲ / ▼ para selecionar os itens de ajuste. Toque sobre os botões ◀ / ▶ para ajustar o item selecionado, de acordo com sua necessidade.

## AJUSTANDO ITENS :

### CONTRAST: 0 a 32

Ajuste o contraste entre a porção clara e a escura da tela.

### COLOR: 0 a 32

Ajuste as cores da tela.

### BRIGHT: 0 a 32

Ajuste o brilho da imagem.

### BT ON/OFF

Toque nesta opção para ativar ou desativar a função Bluetooth.

### TINT: 0 A 32

Ajusta a tonalidade da cor da pele humana. Ajustável quando a opção "NTSC" é selecionada no item "NTSC/PAL".

### ISDB-T SYSTEM

Muda o sistema da TV entre as opções: "PAL/M, NTSC/M".

# Ajustando o monitor de LCD TFT

## ANIMATION

Em modo RADIO, você pode mudar o tempo de reprodução da animação, com as opções "10SEC, 30SEC, 60SEC, 90SEC, 2MIN, 3MIN, 4MIN e OFF".

### **Nota:**

Configure o tempo de reprodução da animação para "10SEC" quando você ligar a unidade pela primeira vez.

## CÂMERA DE ESTACIONAMENTO

Quando tiver a câmera de estacionamento conectada no sistema, a imagem da câmera será mostrada no monitor quando a marcha-ré for engatada. (Nota: um monitor adicional não pode mostrar a imagem).

## AJUSTANDO A QUALIDADE DO ÁUDIO

Em modo SETUP, toque na opção SOUND para acessar o modo SOUND. A seguinte tela será mostrada:

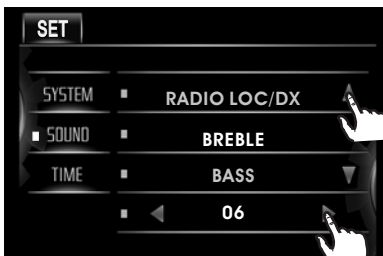

Toque na opção SOUND do menu de configurações e em seguida, toque nas opções ▲ / ▼ para selecionar o item de ajuste. Toque nas opções ◀ / ▶ para ajustar o item selecionado, de acordo com sua necessidade.

## **ITENS AJUSTÁVEIS :**

TREBLE: -14 a +14

BASS: -14 a +14

SUBWOOFER: ON/OFF

BALANCE: R 0-10 a L 0-10

FADER: F 0-10 A R 0-10

BUZZER SET - ON/OFF

## CONFIGURANDO O TEMPO

Em modo de configuração (SETUP), toque sobre a opção "TIME" para selecionar o modo de ajuste de tempo.

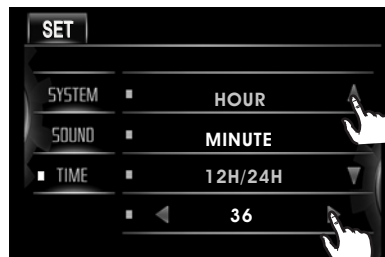

Toque sobre a opção "TIME" no menu de configurações e em seguida, toque nas opções ▲ / ▼ para selecionar o item de ajuste. Toque sobre as opções ◀ / ▶ para ajustar o item selecionado. Então, toque sobre o ícone "SET" para confirmar. Configure de acordo com sua necessidade.

## Outras funções importantes

### Modos de configuração de áudio

Durante qualquer modo de operação, toque sobre a opção "EQ" na tela touch screen (ou pressione o botão EQ no controle remoto) para selecionar uma das opções de equalização pré-definidas: ROCK / POP / JAZZ / CLASSIC / FLAT. As opções são mostradas no monitor na seguinte ordem:

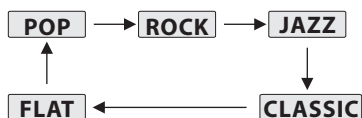

Selecione a opção de acordo com sua necessidade.

### RETORNANDO AS CONFIGURAÇÕES ORIGINAIS DE FÁBRICA

O botão RESET fica em um local protegido e deve ser pressionado com uma caneta esferográfica ou com um objeto metálico pontiagudo.



O botão RESET deve ser utilizado nas seguintes situações:

- A. Quando terminar a instalação e antes de ligar o aparelho pela primeira vez.
- B. Quando os botões de função não responderem.
- C. Quando mensagens de erro surgirem na tela.



# Utilizando o rádio

## MEMORIZANDO ESTAÇÕES

### Configurações de memória

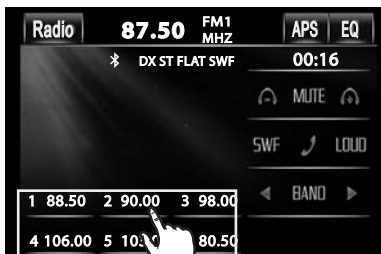

Neste sistema, é possível salvar até 30 estações na memória para serem acessadas através dos seis botões. É possível memorizar seis estações em cada banda. As estações podem ser FM1, FM2, FM3, AM1 (MW1) e AM2 (MW2). O procedimento de operação é o seguinte:

#### - Memorizando estações

- Selecione uma banda
- Sintonize uma estação
- Mantenha o botão de acesso à memória desejado pressionado até que a estação seja ouvida novamente, após uma breve interrupção.
- **Sintonizando uma estação memorizada**

Toque brevemente sobre os botões de acesso à memória 1 - 6 para sintonizar a estação previamente memorizada nesta posição. O número do botão pressionado é mostrado no visor.

## BUSCA E MEMORIZAÇÃO AUTOMÁTICA

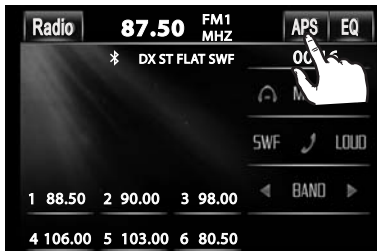

#### Configuração automática

Em modo RADIO, toque e mantenha o botão pressionado (por mais de 2s) até que a indicação "APS" seja mostrada no visor, para ativar a opção de memorização automática.

Todas as estações de rádio com sinal mais forte da banda selecionada são localizadas. Por exemplo, FM1. As seis estações com sinal mais forte são selecionadas, até o final do ciclo. E elas são memorizadas nas posições correspondentes.

Então, a estação memorizada na primeira posição é sintonizada.

#### Função de busca

Em modo RADIO, toque brevemente sobre a opção "APS" na tela e o sistema reproduzirá brevemente cada uma das estações memorizadas.

## Reproduzindo discos

Em qualquer modo de operação, toque sobre o ícone "SET" na tela para acessar o menu principal. Então, toque sobre o ícone DVD no menu principal para acessar opções do modo de reprodução de DVD. A seguinte tela será mostrada (quando houver a opção de câmera de estacionamento):





- Função MUTE
- Para diminuir o volume
- Para aumentar o volume
- Para acessar o menu principal
- Função Random
- Função Repeat
- Função Intro
- Próximo Menu
- Para avançar rapidamente
- Para retornar rapidamente
- Parar
- Reproduz / pausa o disco
- Avançar para a próxima trilha



- Retornar para a trilha anterior
- Para localizar um trecho do disco através de números
  - Em modo DVD, toque na tela para acessar o menu principal.
  - Em modo VCD, toque nesta opção para alternar entre PBC ON e PBC OFF.
- Para selecionar um ângulo de visão.
- Para ativar /desativar a legenda (depende do DVD)
- Para mudar a configuração de AUDIO (depende do DVD)
- Para ampliar ou reduzir
- Para Rediscagem
  - Permite sincronizar este dispositivo a outro. Em modo Bluetooth, toque nesta opção para discar através do menu Bluetooth.
- Para acessar o menu de configuração
- Para selecionar o modo de equalização
- On screen- display
- Para mostrar / ocultar o relógio
- Função Loudness
- Função Subwoofer
- Menu anterior

# Reproduzindo discos



## Interrompendo a reprodução

 Toque na opção  para interromper a reprodução da unidade. Toque na opção  para retomar a reprodução.

## Pausando (congela a imagem)

 Toque sobre a opção  na tela durante a reprodução para interromper a reprodução temporariamente. Toque novamente para retomar a reprodução normal.



## Avançando / retornando rapidamente

 Durante a reprodução de disco, toque sobre as opções  /  na tela para avançar ou retornar o conteúdo do disco, de acordo com o tipo de disco:

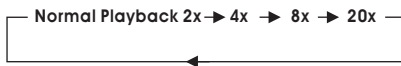
### DVD/VCD/CD/MP3:



## Saltando trilhas





 Durante a reprodução de discos, toque sobre as opções  /  na tela para saltar para a próxima trilha ou para a trilha anterior.

## Nota:

Com alguns discos VCD 2.0 (controle de reprodução PBC), estes botões podem não estar disponíveis.

## Função zoom

 Toque sobre este botão repetidamente para aplicar zoom nas seguintes escalas: ZOOM2, ZOOM3, ZOOM4, ZOOM 1/2,

ZOOM 1/3, ZOOM 1/4, ZOOM OFF". Use os botões direcionais (, , , ) no controle remoto para mover a imagem ampliada.

## Nota:

Quando um disco JPEG estiver sendo reproduzido, em modo normal, você pode usar os botões direcionais para girar a imagem.

Pressione Acima para inverter uma imagem.

Pressione Abaixo para aplicar espelho à imagem.

Pressione Esquerdo para girar uma imagem para a esquerda.

Pressione Direito para girar uma imagem para a direita.

## SELECIONANDO O MODO DE REPRODUÇÃO

Durante a reprodução de discos, toque sobre a opção "RPT, RDM, INT" para selecionar diferentes modos de reprodução.

### 1) Função de repetição

#### Para DVD:

Toque sobre a opção "RPT" na tela (ou mantenha pressionado o botão 2/RPT no controle remoto) para selecionar o modo de repetição, na seguinte seqüência:



#### Para VCD/CD/MP3:

Toque sobre a opção "RPT" na tela (ou mantenha pressionado o botão 2/RPT no controle remoto) para selecionar o modo de repetição, na seguinte seqüência:



1. Repete continuamente o capítulo/trilha corrente quando a opção REP-ONE for selecionada.
2. Selecione a opção REP-ALL para repetir todas as trilhas / capítulo do disco.

# Reproduzindo discos

## 2) Função INTRO

### Para CD:

Toque sobre a opção "INT" na tela (ou mantenha pressionado o botão 3/INT no controle remoto) para reproduzir os primeiros 10 segundos de cada trilha/capítulo do disco. (Toque novamente para cancelar esta opção).

### Para VCD:

Toque sobre a opção "INT" na tela (ou mantenha pressionado o botão 3/INT do controle remoto) para acessar o seguinte menu:

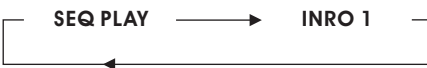

Nota: Quando selecionar o modo INRO, este player inicia a reprodução dos primeiros 10 segundos de cada trilha/capítulo do disco (toque novamente para cancelar esta opção).

### Para DVD/MP3:

Para DVD/MP3, pressionar o botão INT não terá efeito.

## 3) Função RDM (Random)

Durante a reprodução de disco, toque sobre a opção "RANDOM" na tela (mantenha pressionado o botão 4/RDM do controle remoto para reproduzir em ordem aleatória. Sempre que a reprodução for iniciada, a ordem será diferente (depende do disco VCD inserido). Toque novamente para cancelar esta opção.

## Função TOP / RPT / INT / RDM (somente para CR)

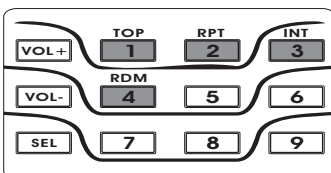

## Função TOP

Para DVD / VCD / CD / MP3:

Durante a reprodução de discos DVD/VCD/CD/MP3, pressione o botão para selecionar a primeira trilha / capítulo para reproduzir (depende do disco VCD inserido).

## Função REPEAT

Consulte a página 22.

## Função INTRO

Consulte a página 22.

## Função RANDOM

Consulte a página 23.

## Busca de disco (GOTO)

### Para DVD:

Toque sobre a opção "GOTO" na tela para acessar a seguinte tela:



Toque sobre as opções ◀ / ▶ para selecionar o item a ser ajustado e então, selecione o item desejado através das opções CHAPTER / TIME, tocando sobre os botões numéricos. Em seguida, toque sobre o botão ENTER para confirmar.

### Para VCD (com PBC OFF):

Toque sobre a opção GOTO na tela para acessar a seguinte tela:

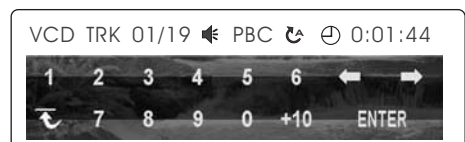

Consulte as instruções acima.

# Reproduzindo discos

## FUNÇÃO ON-SCREEN DISPLAY

**OSD**



Durante a reprodução, toque sobre a seção OSD na tela para acessar uma das seguintes opções:

### 1. DVD:

A. Toque ou pressione a opção OSD pela primeira vez:

DVD TT 01/01CH 04/31 C 0:02:06

Número do título, número total de títulos, número de capítulos, número total de capítulos deste título do disco em reprodução serão mostrados na tela, juntamente com o tempo de reprodução.

B. Toque ou pressione OSD pela segunda vez:

00) ½ ENG ■ 2CH ■ OFF ■ OFF

C. Toque ou pressione OSD pela terceira vez:

DVD TT 01/01CH 04/31 C -0:01:32

D. Toque ou pressione OSD pela quarta vez:

DVD TT 01/01CH 04/31 T 0:16:00

E. Toque ou pressione OSD pela quinta vez:

DVD TT 01/01CH 04/31 T -1:36:55

A. Toque ou pressione OSD pela sexta vez. A tela apresentada será fechada.

### 2. Exemplo para VCD/SVCD/CD:

A. Toque ou pressione OSD pela primeira vez:

VCD TRK 1/19 ◀ PBC ↺ C 0:01:36

B. Toque ou pressione OSD pela segunda vez:

VCD TRK 1/19 ◀ PBC ↺ C -0:06:06

C. Toque ou pressione OSD pela terceira vez:

VCD TRK 1/19 ◀ PBC ↺ T 0:02:12

D. Toque ou pressione OSD pela quarta vez:

VCD TRK 1/19 ◀ PBC ↺ T -1:23:06

E. Toque ou pressione OSD pela quinta vez, A tela apresentada será fechada para VCD e SVCD.

### **Nota:**

Para disco CD, tocar o botão OSD não terá efeito.

### 3. Exemplo para MP3

A. Toque ou pressione OSD pela primeira vez:

CDrom TRK 2/76 ◀ ↺ C 0:00:36

B. Toque ou pressione OSD pela segunda vez:

CDrom TRK 2/76 ◀ ↺ C 0:03:38

C. Toque ou pressione OSD pela terceira vez, A tela apresentada será fechada.

## Funções especiais de DVD/VCD

### Selecionando idioma de legenda

Durante a reprodução de DVD, você pode selecionar o idioma de legenda para ser exibida no monitor.



### Somente para DVD

Durante a reprodução de DVD, toque sobre a opção na tela. Cada pressionamento deste

botão muda o idioma de legenda e seu número de seqüência é mostrada na tela.

Notas:

- O número de idiomas varia de acordo com o disco em reprodução.
- Alguns discos possuem somente um idioma para legenda.
- Quando não existirem outros idiomas para legenda, a mensagem "INVALID KEY" será mostrada no canto superior esquerdo da tela.

### Selecionando idioma de áudio

**Para DVD:**

Você pode selecionar o idioma de áudio se o disco possuir vários idiomas de áudio gravado. Durante a reprodução de DVD, toque na opção da tela e cada pressionamento, o idioma de áudio será mudado seqüencialmente.

**Notas:**

- O número de idiomas varia de acordo com o disco em reprodução.
- Alguns discos possuem somente um idioma de áudio.
- Quando não houver mais de um idioma de áudio no disco, a mensagem "INVALID KEY" será mostrada no canto superior esquerdo da tela.

**Para VCD/CD:**

Durante a reprodução, toque sobre a opção AUDIO da tela ou pressione a opção AUDIO no controle remoto. É possível alternar entre o modo mono e estéreo.



### Selecionando diferentes ângulos de visão

Selecionando diferentes ângulos de visão Somente para DVD Durante a reprodução de DVD, toque sobre a opção na tela. Cada vez que o botão é pressionado, o ângulo é mudado de acordo com seu número de seqüência.

Notas:

- O número do ângulo varia de acordo com o disco.
- A função pode ser utilizada somente com discos que possuem cenas gravadas de diferentes ângulos.
- Quando não existir diferentes opções de ângulo no disco, a mensagem "INVALID KEY" será mostrada no canto superior esquerdo da tela.

### Selecionando o menu de títulos

**Para DVD:**

Se o DVD possuir diversos títulos gravados, você pode selecionar o título desejado através do menu de títulos.

-Durante a reprodução de DVD, toque sobre a opção TITLE ou pressione o botão TITLE no controle remoto. O menu de títulos será mostrado.

-Toque sobre os cursores para selecionar opções de título mostradas na tela da TV e pressione OK para confirmar.

**Para VCD:**

Pressione o botão TITLE/PBC no controle remoto durante a reprodução do disco e você pode alternar entre PBC ON e PBC OFF.

# Menu de configuração de DVD



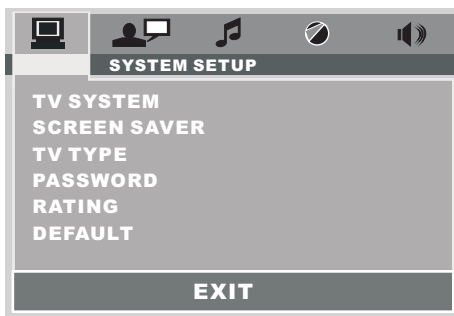

## USANDO O MENU

1. Durante a reprodução de DVD, toque sobre a opção  na tela ou pressione o botão SETUP do controle remoto.
2. O menu de configurações é mostrado.
3. Toque diretamente sobre o item desejado para selecionar ou pressione os botões ►/◄/▼/▲.
4. Toque sobre a opção EXIT para fechar o menu de configurações ou pressione o botão SETUP do controle remoto.



Visão geral do menu principal.



	System Settings
	Language Settings
	Audio Settings
	Video Settings
	Digital Settings

## SYSTEM SETUP

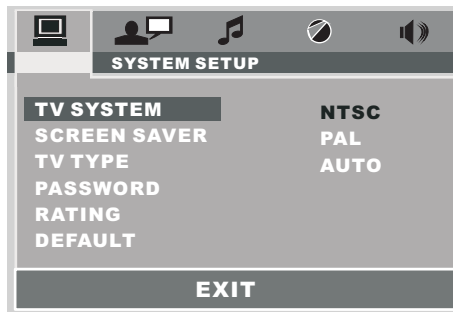

Este player pode reproduzir discos gravados em formato PAL ou NTSC. Selecione a opção NTSC quando o player estiver conectado em uma TV NTSC.

Selecione a opção PAL quando o player estiver conectado em uma TV PAL. Selecione o formato (PAL/NTSC) de acordo com o sistema da sua TV.

## Configuração da proteção de tela

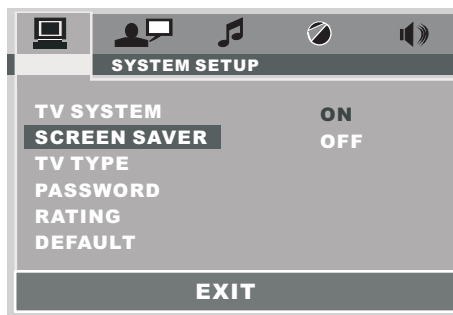

Se uma imagem estática for mostrada na tela por muito tempo, ela pode ser “queimada” e a tela pode ser marcada permanentemente. Para evitar isso, ative a opção SCREEN SAVER. Depois de um curto período de inatividade no monitor, a unidade mostrará uma imagem em movimento para evitar que a tela seja danificada.

# Menu de configuração de DVD

## TV TYPE

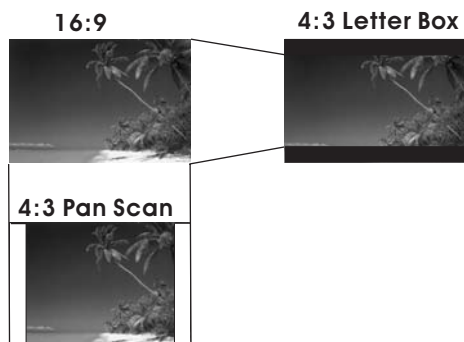
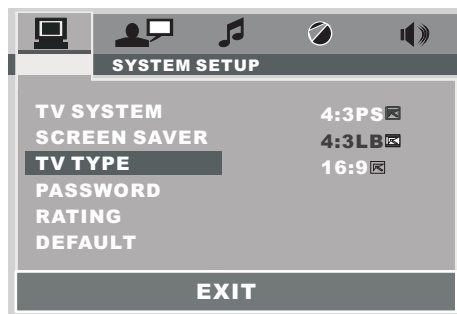

### 1. 4:3 PS

Reproduz o conteúdo em estilo PAN & SCAN (se estiver conectado a uma TV widescreen, as laterais esquerda e direita são cortadas).

### 2. 4:3 LB

Reproduz o conteúdo em estilo LETTER-BOX (se estiver conectado a uma TV widescreen, faixas pretas serão mostradas na parte superior e inferior da tela).

### 3. 16:9

Selecione esta opção quando uma TV widescreen estiver sendo usada.

## PASSWORD

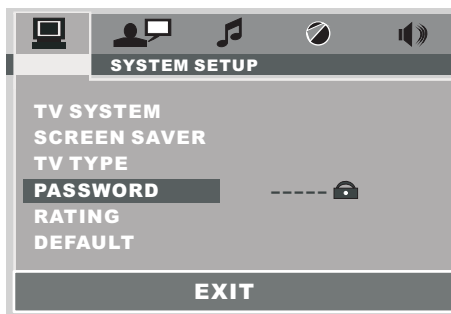

Informe a senha e pressione o botão ENTER. Digite a senha anterior (a senha original de fábrica é 0000). Em seguida, informe a nova senha, que deve ser formada por 4 caracteres.

## RATING

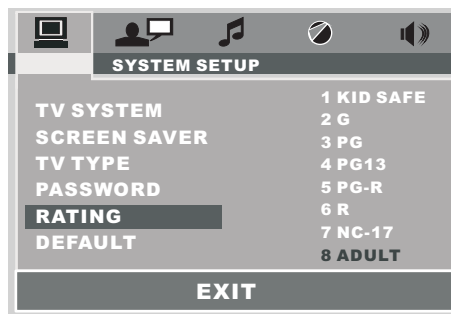

Selecione o nível de controle parental adequado para a sua família através dos cursores e confirme pressionando o botão ENTER (você pode tocar sobre o item diretamente para selecionar a opção desejada).

# Menu de configuração de DVD

## DEFAULTS

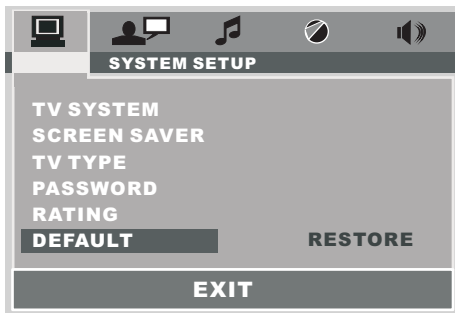

Selecione a opção DEFAULT e confirme para restaurar todas as configurações, inclusive as configurações de rádio e TV, para as originais de fábrica.

## LANGUAGE SETUP

Selecione o idioma OSD desejado, o idioma de áudio, idioma de legenda, idioma de menu, tocando sobre a opção diretamente.

## OSD LANGUAGE SETUP



## AUDIO LANGUAGE SETUP



## SUBTITLE LANGUAGE SETUP



## MENU LANGUAGE SETUP



## Menu de configuração de DVD

### AUDIO SETUP



#### AUDIO SETUP (DIGITAL OUT)

Seu DVD player pode ser conectado a um sistema de home theater com conector de áudio digital para som de alta qualidade. A saída de áudio digital permite que você selecione sinal digital SPDIF/RAW ou SPDIF/PCM.

##### A. SPDIF/RAW

A saída coaxial é conectada a um receptor que aceita Dolby Digital ou outro tipo de sinal. Ele é compatível com a maioria dos conectores coaxiais.

##### B. SPDIF/PCM

A saída coaxial é conectada a um receptor que aceita sinal PCM.

### VIDEO SETUP



Estas configurações permitem que você ajuste opções de vídeo como: brilho (brightness), contraste (contrast), hue (hue) e saturação (saturation).

### BRIGHTNESS

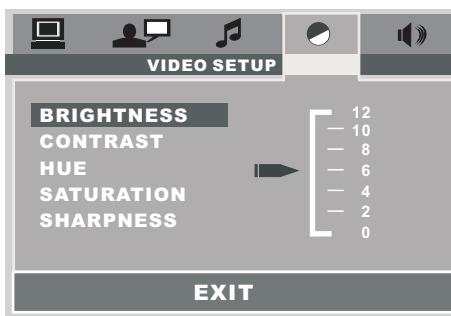

Ajuste do brilho do sinal de vídeo (claridade da imagem).

### CONTRAST

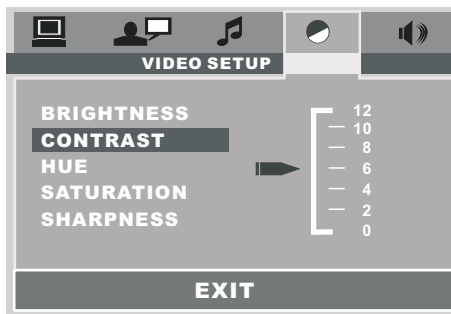

Ajuste do contraste do sinal de vídeo (as partes escuras da imagem).

## Menu de configuração de DVD

### HUE

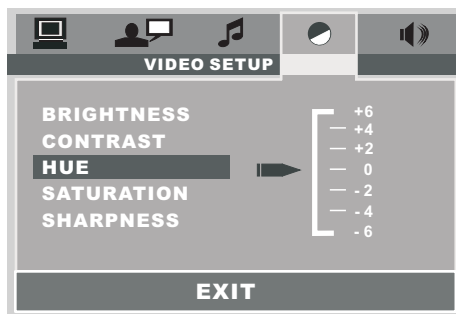

Ajuste de hue do sinal de vídeo (as cores da imagem).

### SHARPNESS

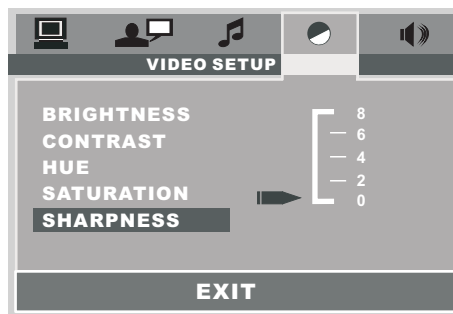

Nitidez do sinal de vídeo (destaque nas bordas da imagem).

### SATURATION

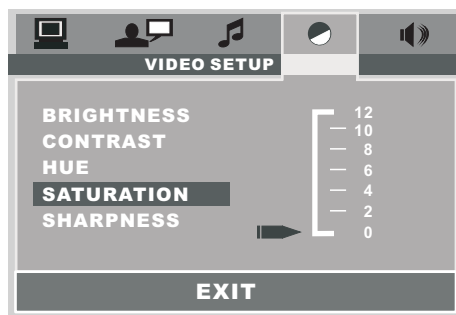

A Saturaç o do sinal de v deo (torna as cores mais vivas). Todas as op es acima podem ser usadas para ajustar de acordo com seu gosto.

### DIGITAL SETUP

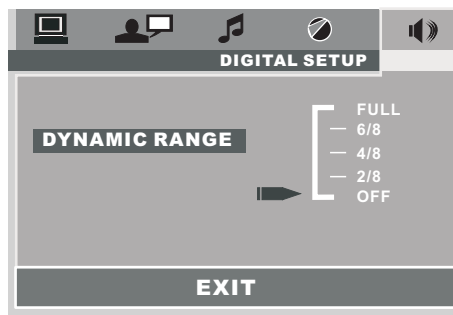

#### **DYNAMIC RANGE CONTROL**

Selecione a op o DRC e ajuste a faixa din mica de um conte do codificado com Dolby Digital. Existem 8 passos entre a compress o total e a compress o desativada.

# Utilizando a função AUX

## Utilizando AUX

No painel frontal desta unidade, existe um conector AUX IN. Siga o diagrama abaixo para conectar os dispositivos de reprodução analógica. Use este conector para reproduzir conteúdo de outro dispositivo, como DVD players, computadores, etc, através dos alto-falantes.

1). Conecte o dispositivo externo com o conector estéreo à entrada AUX.

### PAINEL DO CONECTOR AUX

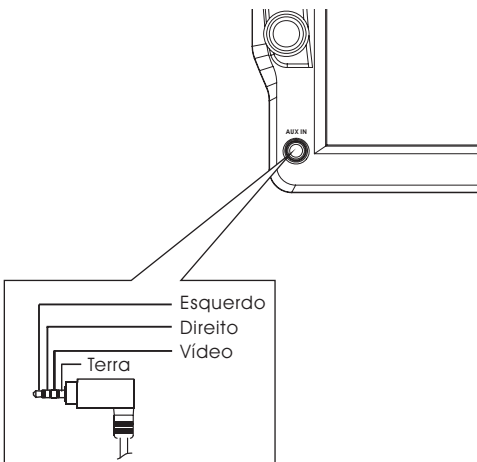

2). Em qualquer modo de operação, pressione o botão MODE para selecionar o modo AUX. A seguinte tela será mostrada:



Voltar ao menu principal



3). A partir de então, você ouvirá o som do dispositivo externo nos alto-falantes.

4). Toque sobre as opções volume +/- da tela ou use os botões VOL +/- do painel frontal para ajustar o nível de volume.

# Operação de ISDBT

## SELECIONANDO O MODO TV

1. Conecte a antena da TV no conector ISDBT IN (da Ant) na parte traseira da unidade.
2. Em qualquer modo de operação, pressione o botão MODE para selecionar o modo ISDBT. A seguinte tela

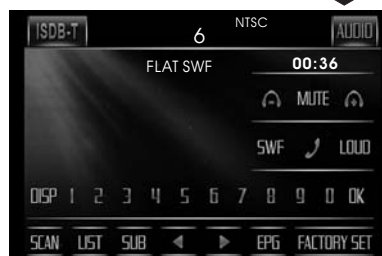

## Buscando canais de TV automaticamente

- SCAN** Toque sobre a opção SCAN da tela ou pressione o botão SEARCH do controle remoto para iniciar a busca de canais automática. A seguinte tela será mostrada:

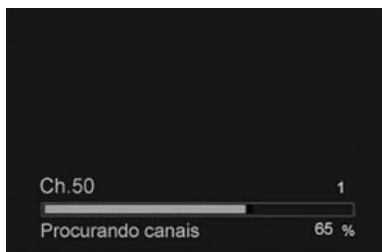

## Selecionando canais

1. Toque sobre a opção ► na tela ou pressione o botão ▲ do controle remoto para selecionar o canal acima. Toque sobre a opção ◀ na tela ou pressione o botão ▼ do controle remoto para selecionar o canal abaixo. A seguinte tela será mostrada:

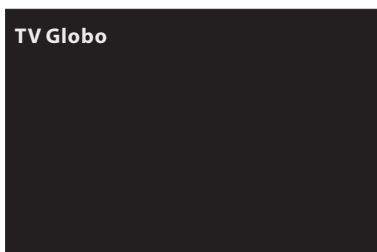

2. Toque sobre a opção LIST na tela ou pressione o botão MENU do controle remoto para acessar a seguinte tela:



- |    |                       |
|----|-----------------------|
| 1. | TV Channel name       |
| 2. | TV the channel number |

Neste modo, você pode usar os botões ▲ / ▼ do controle remoto para selecionar o canal desejado.

## Operação de ISDBT

3. Toque sobre os botões numéricos (0-9) na tela (ou pressione os botões numéricos do controle remoto) para selecionar canais diretamente. O número do canal selecionado será mostrado no canto superior esquerdo da tela.

### Nota:

Em modo TV, os botões +10 não estão disponíveis.

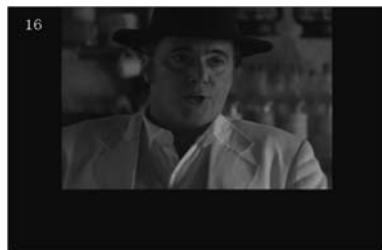
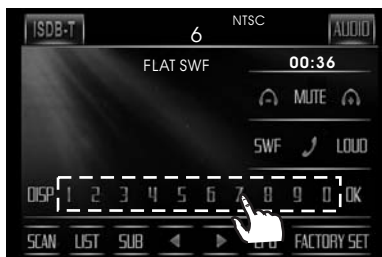

### Mensagem NO SIGNAL

Em modo TV, depois de finalizar a busca automática, se não houver sinal, a seguinte tela será mostrada:

Sem sinal Por favor,  
procure uma area com sinal,  
ou fasa uma nova busca de canais .

### Indicação de informações de canal

Em modo ISDBT, toque sobre a opção OK da tela ou pressione o botão ENTER do controle remoto para confirmar as informações de canal ISDBT. A seguinte tela será mostrada:

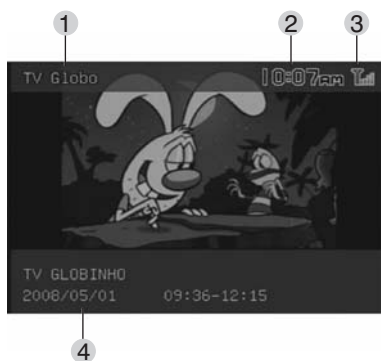

1.	TV Channel Name
2.	Current Time
3.	Signal estate
4.	Program information

### Ajuste de volume

Use os botões VOLUME+ / VOLUME- para ajustar o nível de volume. A seguinte tela será mostrada:



# Operação de ISDBT

## Informações de EPG

Em modo TV, toque sobre a opção EPG da tela ou pressione o botão ANGEL do controle remoto para acessar o modo EPG. A lista EPG será mostrada e você pode usar os botões direcionais para selecionar e pressionar o botão SELECT para confirmar.

A seguinte tela será mostrada:

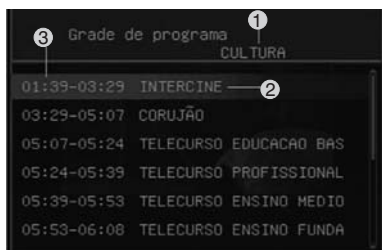

1.	TV Channel Name
2.	Program name
3.	Program time
4.	Program information

## Ajuste do tamanho da tela

Toque sobre a opção DISP na tela ou pressione o botão OSD/BAND do controle remoto para mudar o tamanho da tela, com as opções:

**Cheio > Zoom > Normal.**

## Selecionando opções de áudio

Toque sobre a opção AUDIO na tela ou pressione o botão MO/ST do controle remoto para mudar o tamanho da tela, com as opções:

**MONO L > MONO R > STEREO**

## Ativando a legenda

Toque sobre a opção SUB na tela ou pressione o botão LO/DX do controle remoto para ativar ou desativar a legenda: LEGENDA LIGADO e LEGENDA DESLIGADO. A seguinte tela será mostrada:



## Sistema DUB

Toque sobre a opção PAL/M e NTSC na tela ou pressione o botão ►► ou ◀◀ do controle remoto para selecionar o sistema de TV.

# Operação

## Bluetooth

### Guia do usuário de Bluetooth

#### Operação



1. Quando o usuário utilizar a unidade principal Bluetooth, verifique se o telefone móvel suporta recursos Bluetooth (perfil de fone de ouvido ou viva-voz ou ambos).
2. Antes de começar a usar esta função, certifique-se de sincronizar com seu telefone celular. Consulte a seção "Sincronizando" do manual para obter informações sobre como sincronizar.
3. A unidade será identificada como "BC-HF-V01" pelo telefone celular.
4. Para alcançar o melhor desempenho, mantenha o telefone celular a uma distância máxima de 3 metros da unidade principal.
5. Nunca deixe objetos metálicos ou qualquer outro tipo de obstáculo entre o telefone celular e a unidade principal.
6. Antes do usuário fazer ligações ou receber ligações, verifique se a função Bluetooth está ativada (ON).
7. Para garantir melhor qualidade / desempenho durante a conversação, mantenha distância inferior a 1 metro da unidade para falar.

#### **Teclas de operação de Bluetooth**

Indicador na tela	Função Bluetooth
 <b>PAIR</b>	Sincroniza / reconecta Consulte para obter informações
 <b>DIAL</b>	Fazer uma ligação telefônica
 <b>REDIAL</b>	Re-discar o último número
 <b>PICKUP</b>	Atender uma ligação telefônica
 <b>REJECT</b>	Finalizar uma ligação telefônica Recusar uma ligação telefônica

### **SINCRONIZANDO**



#### **Sincronização do sistema Bluetooth entre o telefone celular e a unidade**

1. Mantenha o telefone celular a 3 metros de distância da unidade.
  2. Coloque a unidade principal em modo de sincronização:
    - a. Pressione o botão POWER para ligar a unidade. O ícone  piscará na tela.
    - b. Toque sobre a opção  na tela e a indicação PAIR piscará na tela de LCD. Assim, o sistema estará pronto para a sincronização.
3. Selecione a opção de configuração Bluetooth no telefone celular. Consulte o manual de instruções do telefone para ativar a opção Bluetooth do seu telefone. O telefone buscará dispositivos Bluetooth ao alcance.
4. Seu telefone deve encontrar este dispositivo com a identificação **BC-HF-V01** e mostrar na lista de sincronização.

5. Selecione BC-HFV01 e informe a senha "**8888**" e pressione "OK" para sincronizar a unidade e o telefone. Se a sincronização for bem sucedida, a mensagem "PAIR OK" e o nome de identificação do telefone serão mostrados na tela. O ícone  permanecerá aceso na tela.

## Operação Bluetooth

### Nota:

- Se a sincronização não puder ser completada em aproximadamente 2 minutos, enquanto o processo de sincronização estiver em andamento, você terá que reiniciar a sincronização (veja os passos 2-5 acima).
- Depois de finalizar a sincronização, se o ícone  continuar piscando na tela, siga os passos abaixo para tentar sincronizar através do seu fone até que o ícone  se estabilize na tela.

### Atendendo uma ligação

Quando receber uma ligação, a seguinte informação será mostrada na tela:



Toque brevemente sobre a opção  na tela para atender / aceitar uma ligação.

### Nota:

A saída de áudio do modo pré-definido será anulada e os toques de chamada serão ouvidos, se a ligação não for atendida.

### Ajustando o volume

Durante a conversa, você pode usar o botão VOL +/- para ajustar o nível do volume.

### Finalizando uma ligação

Toque sobre a opção  na tela para finalizar a ligação telefônica.

### Recusando uma ligação recebida

Toque sobre a opção  na tela para recusar uma ligação telefônica.

### Fazendo uma ligação

Toque sobre a opção  na tela para acessar a seguinte tela:



A mensagem "DIAL NUMBER" será mostrada na tela e você poderá tocar sobre as opções "0-9" e tocar na opção  para discar o número informado.

### Nota:

1. Toque sobre a opção  na tela para eliminar números digitados incorretamente.
2. Os botões \* e # podem ser usados para executar os comandos correspondentes aos botões \* e # de seu telefone celular.

### Transferindo ligações

#### Transferindo uma ligação de volta da unidade para o telefone celular

Durante uma ligação, toque sobre a opção  na tela para transferir o áudio da unidade de volta para o telefone celular por motivo de privacidade.

# Operação

## Bluetooth

### Rediscando o último número discado

No menu Bluetooth, toque sobre a opção  na tela e a mensagem "DIAL LAST CALL/ DIAL OUT NOW" será mostrada na tela.

Voltar ao menu principal



### Nota importante:

Esta unidade pode suportar a especificação V1.2 Classe 2 ou mais recente de Bluetooth e compatível com perfis Bluetooth como de fone de ouvido ou viva-voz e perfis A2DP & AVRCP. Entretanto, a funcionalidade pode ser limitada devido a algumas especificações de interface dedicada.

### Reproduzindo música BT

Em modo Bluetooth, toque sobre o ícone "BT MUSIC" para acessar o modo de música BT.

Voltar ao menu principal



### Nota:

Certifique-se de que existe suporte para o perfil Bluetooth A2DP & AVRCP.

# Operação de USB

## Operação de USB

Observe o diagrama abaixo para conectar o dispositivo USB na porta USB localizada no painel frontal. Se ele for conectado corretamente, o dispositivo será montado e a reprodução de seu conteúdo será iniciada automaticamente.

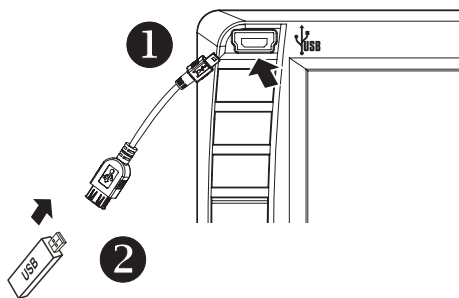

## Em modo de reprodução USB

O usuário pode usar o dedo diretamente para tocar sobre a trilha desejada para iniciar a sua reprodução.

Você pode usar os botões Acima, Abaixo, Direita, Esquerda para navegar e selecionar arquivos para serem reproduzidos e pressionar ENTER para iniciar a reprodução (ou a visualização, no caso de arquivos JPEG).

Para saltar para o próximo arquivo ou para o arquivo anterior, toque ou pressione as opções ►► ou ◀◀. Pressione o botão ►► ou ◀◀ para avançar ou retornar rapidamente.

O modo de repetição também pode ser executado pressionando o botão REPEAT até encontrar o modo de repetição desejado.

## Mudando o modo de reprodução de USB para DISC

Se o modo de reprodução USB estiver em execução e se você quiser iniciar a reprodução de um disco já inserido no compartimento, toque sobre a opção [DISC] na tela para acessar o menu principal, então, toque no ícone "DVD" para acessar o modo DISC.

## Mudando o modo de reprodução de DISC para USB

Se houver um disco DVD ou VCD ou MP4 inserido no compartimento, toque sobre a opção [USB] na tela para acessar o menu principal. Então, toque sobre o ícone "USB" para acessar o modo USB.

## Nota importante:

Para evitar danos ao dispositivo USB, não o remova e não o desconecte durante a reprodução. Também é aconselhável remover o dispositivo USB durante a reprodução de disco.

## Operações de cartão -SD/MMC

Esta unidade pode reproduzir arquivos MP3 /WMA /JPEG /Mp4 e DIVX armazenados em cartões de memória SD e MMC.

Leia as instruções abaixo para iniciar a operação com cartão de memória.

### Inserindo o cartão SD ou MMC

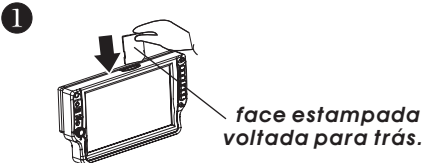

Insira o cartão de memória no compartimento com a face estampada voltada para trás.

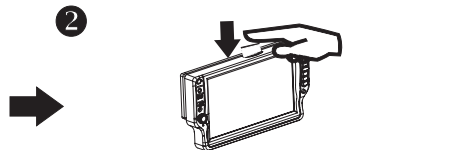

Pressione até ouvir um CLICK.

### Removendo o cartão SD ou MMC

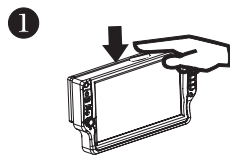

Pressione até ouvir um CLICK.

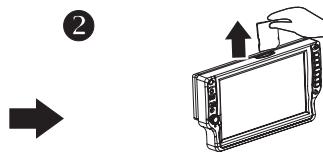

Remova o cartão de memória.

### **Mudando o modo de operação do cartão SD/MMC**

Depois de inserir o cartão SD ou MMC na unidade principal, a unidade iniciará a reprodução dos arquivos contidos no cartão de memória automaticamente. Uma vez que a unidade finalizar a leitura do conteúdo do cartão com sucesso, o primeiro arquivo do cartão de memória será reproduzido automaticamente. Pressione o botão MODE repetidamente para selecionar outros modos de operação.

### **Mudando do modo DISC para o modo Cartão SD/MMC**

O procedimento é o mesmo do descrito para o modo USB. Consulte a seção sobre a operação USB.

### **Mudando do modo Cartão SD/MMC para o modo DISC**

O procedimento é o mesmo do descrito para o modo USB. Consulte a seção sobre a operação USB.

### **Reproduzindo arquivos**

Todos os procedimentos de operação com cartões SD/MMC são idênticos aos descritos na seção sobre CD/MP3/WMA.

Consulte a seção sobre a operação MP3/WMA para obter mais detalhes.

# MP3/WMA/JPEG/MP4

Esta unidade suporta arquivos em formato MP3 / WMA / JPEG / MPEG4. Quando um disco é inserido no player, a seguinte tela será mostrada no monitor. A unidade reproduzirá a primeira trilha automaticamente. Você pode tocar para selecionar outros modos de operação diretamente (MP3 / JPEG / MPEG4) para reproduzir. Ex: Quando o modo MP3 for selecionado.

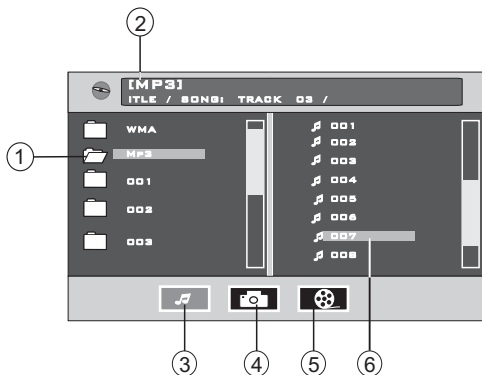

- 1.Tipo corrente (barra em destaque)
- 2.Trilha corrente (indicação de TAG Id3)
- 3.Modos de reprodução corrente (Mp3)
- 4.Seleção do modo de reprodução (JPEG)
- 5.Seleção do modo de reprodução (MPEG4)
- 6.Música corrente na pasta MP3.

Toque diretamente para selecionar o modo de reprodução e então, toque sobre a trilha desejada para iniciar a reprodução. Ou use os botões ▲ / ▼ / ► / ◀ no controle remoto para selecionar o modo de reprodução ou um item. Então, pressione o botão ENTER no controle remoto para confirmar.

## Movendo para outra trilha

1. Toque diretamente sobre a música desejada para iniciar a reprodução.
2. Toque sobre a opção ►► ou ◀◀ na tela para saltar para a próxima trilha ou para a anterior.
3. Pressione o botão ►► ou ◀◀ no controle remoto para saltar para a próxima trilha ou para a anterior.

## Avançando / retornando rapidamente

1. Toque brevemente sobre o botão ►► / ◀◀ na tela para avançar ou retornar rapidamente.
2. Pressione brevemente sobre o botão ►► / ◀◀ no controle remoto para avançar ou retornar rapidamente.

## Função de repetição

Toque sobre a opção REPEAT na tela ou pressione o botão "2/RPT" no controle remoto repetidamente para selecionar o modo de reprodução desejado.

### Rep-One

Reproduz a mesma música continuamente.

### Rep All

Reproduz todas as músicas do disco e então, repete o disco todo continuamente.

## Nota:

Em modo JPEG / MPEG4, o procedimento de operação é idêntico ao descrito na seção sobre MP3/WMA.

# Especificações

## Geral

Voltagem de operação:	12V DC
Polaridade	Terra negativo
Impedância do alto-falante	4 ohms
Consumo de corrente em menos de	10A
Ângulo de montagem da unidade	< 30°

## DVD player

Discos compatíveis:

Disco DVD-Video  
5" (12cm) face simples, camada simples  
5" (12cm) face simples, camada dupla  
Compact Disc (CD-DA, VIDEO-CD)  
Disco de 5" (12cm)  
vídeo composto 1.0Vp-p 75ohms  
2 canais & 4 canais em linha  
(1) Freqüência de resposta 20Hz - 20KHz  
(2) Taxa S/R 90dB (JIS)  
(3) Wow e Flutter abaixo do limite mensurável

Sistema de sinal

Saída de sinal de áudio

Características

## Seção Radio:

	<b>para 3 bandas</b> (Europa)	<b>para 2 bandas</b> (Europa)	<b>para 2 bandas</b> (E.U.A.)
	FM	FM	FM
Faixa de freqüência:	87.5 a 108MHz	87.5 a 108MHz	87.5 a 107.9Mhz
Freqüência intermediária:	10.7MHz	10.7 MHz	10.7MHz
Sensibilidade (S/R = 30dB):	15dBu	15dBu	15dBu
	MW	MW	AM
Faixa de freqüência:	522 a 1620KHz	522 a 1620KHz	530 a 1710KHz
Freqüência intermediária:	450KHz	450KHz	450KHz
Sensibilidade (S/R = 20dB):	40dBu	40dBu	40dBu

## Seção TV

Faixa de freqüência:	UHF (470MHz - 806MHz)
Sensibilidade:	RF-95 ± 3dBm @ 1 seg. CR 1/2 (igual a -90 ± 13 seg. CR2/3)
Decodificador de vídeo:	Parte MPEG4 10AVC / H.264
Saída de áudio:	Estéreo analógico 2 canais

## Seção sobre a tela de TFT

Dimensão da tela:	7 polegadas wide
Resolução:	480 x RGB x 240 dots
Sistema de cores:	NTSC / PAL

## Observação:

Especificações sujeitas a alterações sem notificação prévia.

## Resolução de problemas

SINTOMA	CAUSE	SOLUÇÃO
Não liga	A chave de ignição do veículo não está ligado	Se a fiação da alimentação estiver corretamente conectada ao terminal de acessórios do carro, posicione a chave de ignição para ACC.
	Fusível queimado	Substitua o fusível
O disco não pode ser inserido ou ejetado	Já existe um disco no compartimento	Remova o disco existente antes de inserir outro
	O disco está sendo inserido na direção reversa	Insira o disco com a face estampada voltada para cima
	O disco está muito sujo ou defeituoso	Limpe o disco ou tente inserir outro
	A temperatura no interior do veículo é muito alta	Aguarde até que a temperatura volte ao normal
A imagem aparece em preto e branco	O sistema de cores está configurado incorretamente	Configure corretamente o sistema de cores através do menu
Não aparecem imagens na tela	A unidade não está conectada no sistema de detecção do freio de estacionamento	Faça a conexão corretamente de acordo com a seção "conexão dos fios"
	A marcha-ré não foi engatada	Como medida de segurança, nenhuma imagem é mostrada enquanto o veículo estiver em movimento.
A imagem não apresenta cores	O formato do disco não está de acordo com o aparelho de TV utilizado (PAL/NTSC)	Configure o sistema da TV corretamente
Discos JPEG não podem ser reproduzidos	O disco não contém arquivos JPEG.	Substitua o disco
	Os Arquivos JPEG não foram gravados em formato adequado.	Grave os arquivos JPEG utilizando um aplicativo compatível.
Os botões de comando não funcionam	O microprocessador interno não está operando corretamente devido a interferências.	Pressione o botão RESET. O painel frontal não está corretamente fixado.
O rádio não funciona	O cabo da antena não está conectado	Conecte o cabo de antena firmemente
	Os sinais são muito fracos	Selecione uma estação manualmente.

| Mobile Entertainment Style |



Made in China